

全自动绞肉机 MASTER Y12



MASTER 30 Y12

MASTER 60

MASTER 90 Y12 已安装有汉堡包机

- AISI 304 不锈钢机身，可喷水清洁；
- 两个独立的IP×5马达，分别用于绞肉和搅拌；
- 搅拌机马达的功率为1.5 Hp；
- 绞肉机马达的功率为4 Hp 或5 Hp；
- 带油浴、防水的螺线形齿轮箱；
- 搅拌机盖子处带安全微限开关；
- 盖子通过空气活塞打开；
- 底座带锁定滑轮；
- IP 67 保护级不锈钢反向控制。

绞肉组件：

- 全 AISI 304 不锈钢制造；
- 机器安装有由高速钢制成，并经铜锌合金焊接而成的强力刀片和刀盘；
- 高性能的设计；
- 不锈钢驱动杆；
- 淬火钢蜗轮刮片；
- 绞肉组件和搅拌杆无需工具即可快速拆卸；
- 刀盘防护系统为独家设计、已获专利。

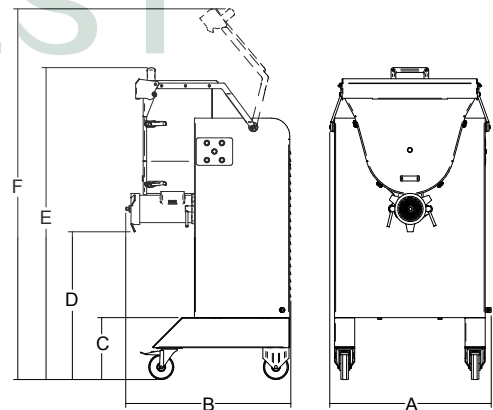

产品型号	TC 功率	IP 功率	电源	容器容量	刀盘孔径	转速	产量	A	B	C	D	E	F	净重	包装尺寸	毛重
	W / Hp	W / Hp		kg/L	mm	r.p.m.	kg/h.	mm	mm	mm	mm	mm	mm	kg	mm	kg
MASTER 30 Y12 Hp 4	2940 / 4	1102 / 1.5	400V / 50Hz 三相	30 / 42	4.5	TC 200 / IP 30	600 - 850	644	658	247	589	1243	1477	140	1050 x 950 x 1960	165
MASTER 60 Hp 4	2940 / 4	1102 / 1.5	400V / 50Hz 三相	60 / 80	4.5	TC 186 / IP 30	850 - 1000	670	732	647	655	1416	1694	160	1050 x 950 x 1960	185
MASTER 90 Y12 Hp 5	3675 / 5	1102 / 1.5	400V / 50Hz 三相	90 / 120	4.5	TC 186 / IP 30	1000 - 1200	724	714	247	631	1489	1813	191	1050 x 950 x 1960	216